



BSX

UN PARTENAIRE ROBUSTE



Anssems

REMORQUES MULTI-USAGES
AVEC ROUES EXTÉRIEURES **BSX**

REMORQUES ROUES EXTÉRIEURES

REMORQUES PLATEAUX

REMORQUES À MULTI-USAGES

REMORQUES PORTE VOITURES

REMORQUES BENNES

REMORQUES CAPOT

REMORQUES FOURGONS

VANS À CHEVAUX

REMORQUES CHANTIER



BSX - Remorques avec roues extérieures à usage intensif

L'Anssems BSX est une remorque robuste de haute qualité conçue pour les professionnels comme pour les particuliers. Vous utilisez votre remorque de façon intensive et vous misez sur la qualité ? Le Anssems BSX est un bon choix ! Ce modèle est livrable en 7 variantes. Vous apprécierez la stabilité du chargement et de la conduite avec ses roues à l'extérieur de la caisse. Avec son plancher bas le chargement et le déchargement s'en trouvent facilités.

**JE PEUX COMPTER
QUOTIDIENNEMENT SUR
MON ANSSEMS BSX**



Robuste et durable

La base du BSX : un châssis extrêmement robuste composé de 2 longerons et plusieurs traverses en acier galvanisé à chaud. Les faces extérieures et intérieures des panneaux ont reçu un traitement protecteur qui empêche la corrosion et rallonge ainsi sa longévité. L'éclairage, la roue jockey, l'attelage et la commande de freinage sont de qualité supérieure. Tous les garde-boue du BSX sont en acier galvanisé.



Porte-échelle et rambarde intégrés au châssis, soudure de type robot

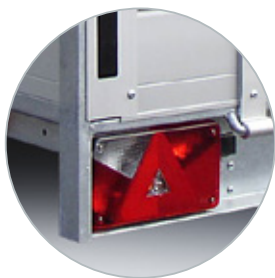

Eclairage net, meilleure visibilité



Eclairage avant et latéral



Ridelle arrière rabattable sur manchons de rallonge



Ridelle avant rabattable sur le timon



Rainure intégrée pour des crochets et œillets mobiles



Rainure intégrée aussi à l'intérieur de la caisse

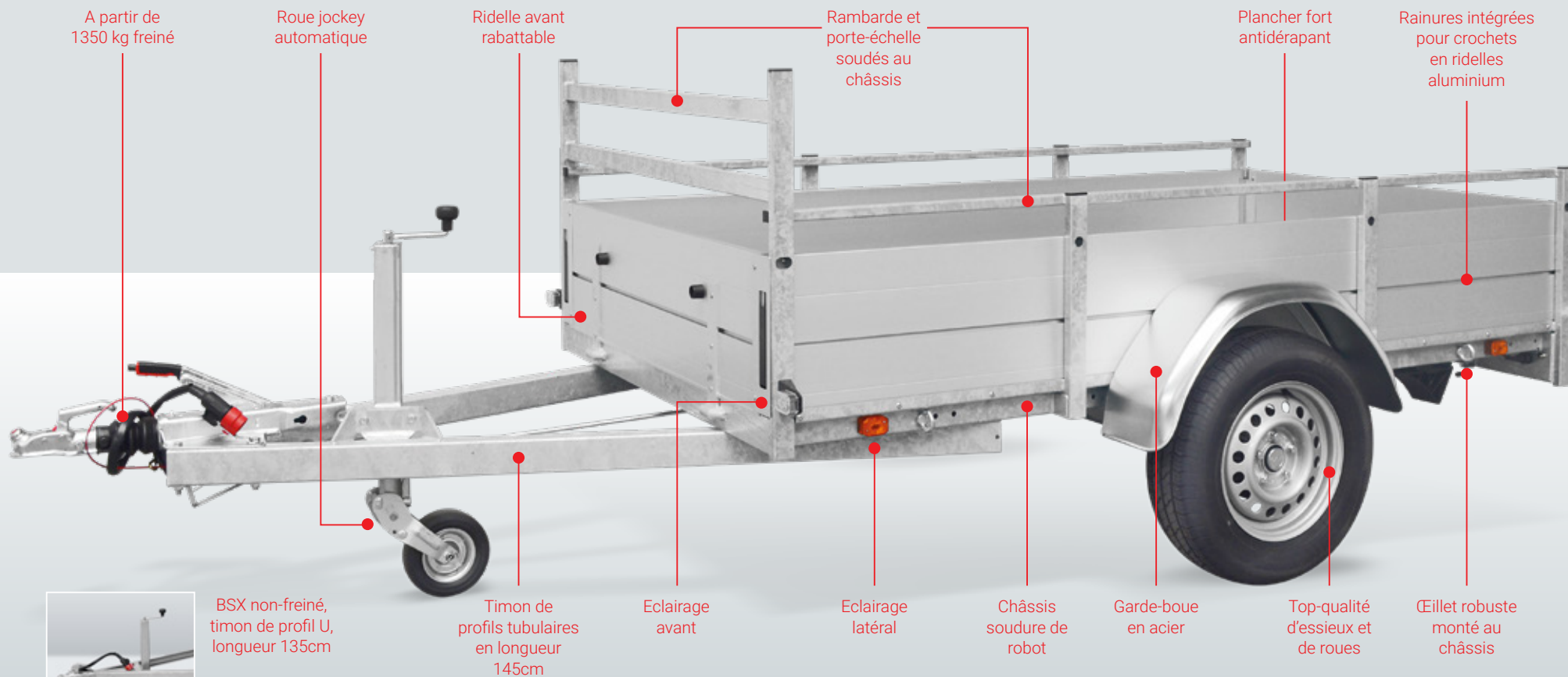

Ansems

Remorque multifonctionnelle

Le développement de la gamme BSX s'est avant tout penché sur le caractère multifonctionnel que la remorque se devait d'avoir. Anssems, à l'écoute des exigences de ses clients, y répond dans la conception de telles remorques. La série BSX s'adresse aussi bien aux professionnels qu'aux particuliers. Contactez votre revendeur Anssems pour connaître ses variantes et options ou posez vos questions sur www.anssems.eu/fr/

**LE ANSSEMS BSX
TRANSPORTE TOUT
D'UN SEUL COUP**

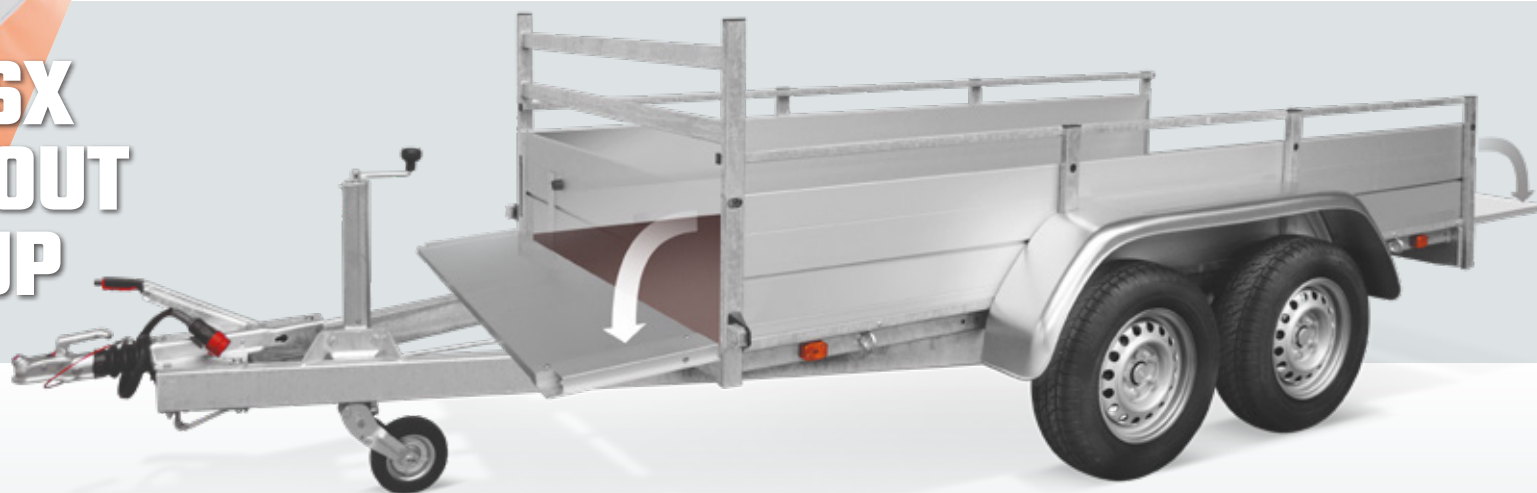

Confort de chargement

La possibilité de transporter de pièces plus longues que la caisse est un grand avantage bien apprécié de l'Anssems BSX. La ridelle arrière repose sur les manchons de rallonge, et la ridelle avant sur le timon.



Livable avec béquilles pour plus de confort lors du chargement



Modèles freinés livrables avec amortisseurs d'essieu



Accessoire ; Oeillets



Accessoire ; Crochets

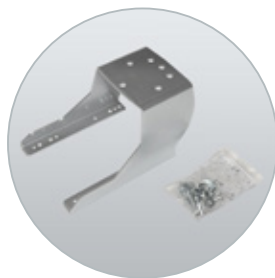

Accessoire ; support roue secours



Accessoire ; roue de secours

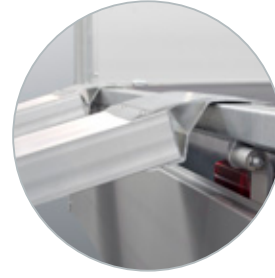

Accessoire ; rampes aluminium universelles



Couvrez votre chargement avec une bâche plate , faite d'une toile robuste. Montage facile avec des crochets mobiles.



Beaucoup de clients optent pour une bâche haute pour un Anssems BSX. Plus de volume à transporter et protection supplémentaire lors du transport.



La bâche Anssems originale est faite d'un cadre robuste en acier avec des ridelles de support en aluminium.

Anssems

Type	BSX 750 205x120	BSX 750 251x130	BSX 1350 205x120	BSX 1350 251x130	BSX 1500 301x150	BSX 2500 251x130	BSX 2500 301x150
PTAC	750 kg	750 kg	1350 kg	1350 kg	1500 kg	2500 kg	2500 kg
Nombre d'essieux	1	1	1	1	1	2	2
Type d'essieu	non freiné	non freiné	freiné	freiné	freiné	freiné	freiné
Poids à vide	205 kg	230 kg	270 kg	300 kg	330 kg	365 kg	405 kg
Charge utile	545 kg	520 kg	1080 kg	1050 kg	1170 kg	2135 kg	2095 kg
Longueur de la caisse - intérieur (A)	205 cm	251 cm	205 cm	251 cm	301 cm	251 cm	301 cm
Largeur de la caisse - intérieur (B)	120 cm	130 cm	120 cm	130 cm	150 cm	130 cm	150 cm
Hauteur du plancher (C)	52 cm	52 cm	53 cm	53 cm	53 cm	50 cm	50 cm
Longueur du timon (D)	135 cm	135 cm	145 cm	145 cm	145 cm	145 cm	145 cm
Longueur totale (E)	351 cm	397 cm	361 cm	407 cm	457 cm	407 cm	457 cm
Largeur totale (F)	166 cm	176 cm	170 cm	180 cm	200 cm	182 cm	202 cm
Hauteur totale (G)	127 cm	127 cm	128 cm	128 cm	128 cm	125 cm	125 cm
Hauteur de la caisse - intérieur (H)	35 cm	35 cm	35 cm	35 cm	35 cm	35 cm	35 cm
Hauteur de rambarde latérale (I)	45 cm	45 cm	45 cm	45 cm	45 cm	45 cm	45 cm
Hauteur de porte échelle (J)	75 cm	75 cm	75 cm	75 cm	75 cm	75 cm	75 cm
Pneumatique	155/80R13	155/80R13	195/70R14	195/70R14	195/70R14	185/70R13	185/70R13

Accessoires	BSX 750 205x120	BSX 750 251x130	BSX 1350 205x120	BSX 1350 251x130	BSX 1500 301x150	BSX 2500 251x130	BSX 2500 301x150
Bâche haute (hauteur intérieure 150cm)	v	v	v	v	v	v	v
Bâche haute (hauteur intérieure 180cm)	x	v	x	v	v	v	v
Bâche haute (hauteur intérieure 210cm)	x	x	x	x	v	x	v
Bâche plate	v	v	v	v	v	v	v
Béquilles	v	v	v	v	v	v	v
Crochets	v	v	v	v	v	v	v
Œillets M8	v	v	v	v	v	v	v
Rampes alu 150, 200, 250cm	v	v	v	v	v	v	v
Amortisseurs	x	x	v	v	v	v	v
Roue de secours + support	v	v	v	v	v	v	v

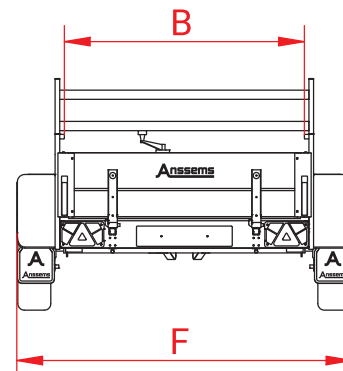
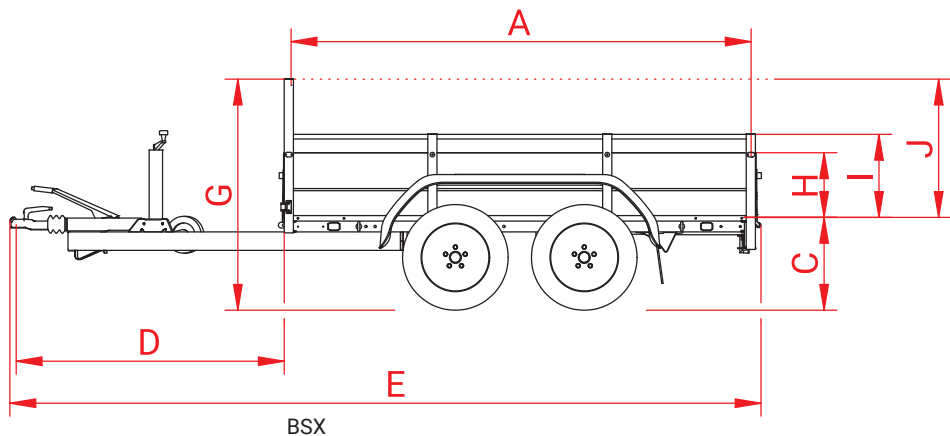

MON ANSSEMS BSX EST EGALEMENT EN MESURE DE TRANSPORTER DES PIECES EXTRA LONGUES



Montage facilement d'un filet de remorque avec des crochets que vous pouvez monter sur chaque position dans la rainure.



Ridelle arrière rabattable sur manchons de rallonge.

Anssems

Typiquement Anssems

Le groupe Anssems vous propose une gamme complète de solutions de transport avec les marques Anssems et Hulco. Depuis 1977 Anssems se distingue par sa fiabilité et sa durabilité. L'équipement de base royal garantit une qualité haut de gamme. Grâce à notre propre développement, notre conception, notre innovation et notre production automatisée, nous assurons une qualité hors norme. Ainsi Anssems compte parmi les principaux constructeurs de remorques en Europe.

Visitez: www.anssems.eu



Votre revendeur Anssems

AB2101FR-BSX



Groupe Anssems :

Anssems Remorques Sarl
Rue Pierre Brossolette
FR-58600 Garchizy

Anssems Aanhangwagens B.V.
Ericssonstraat 50
NL-5121 ML Rijen

Anssems Anhänger GmbH
Londoner Straße 15
D-48455 Bad Bentheim-Gildehaus

Hulco Trailers GmbH
Wiener Straße 34
D-48455 Bad Bentheim-Gildehaus

Sous réserve de modifications techniques, erreurs et de fautes d'impression



LE CAMÉLÉON POLYVALENT



Anssems

REMORQUES MULTI-USAGES
AVEC ROUES EXTÉRIEURES **GT-O / GT-R**

REMORQUES ROUES EXTÉRIEURES



REMORQUES PLATEAUX



REMORQUES À MULTI-USAGES



REMORQUES PORTE VOITURES



REMORQUES BENNES



REMORQUES CAPOT



REMORQUES FOURGONS



VANS À CHEVAUX



REMORQUES CHANTIER



GT : pour transport de volumes

Dans la série GT de Anssems il n'y a pas moins de 15 modèles différents qui se distinguent par leur design ergonomique. La construction légère mais très robuste assure une charge maximale. Les roues positionnées à côté de la caisse garantissent une tenue de route stable et un comportement sûr. La hauteur du plancher est tellement bas que cela permet de charger et décharger confortablement. Grâce aux nombreux accessoires ces remorques GT restent polyvalentes. Tous les modèles GT-R sont, de série, équipés d'un porte échelle et de rambardes.

**AVEC MON ANSSEMS
GT JE PEUX TOUT
TRANSPORTER**



Anssems GT-0



Anssems GT-R



Rien n' a été oublié

Dès le commencement Anssems a pensé à tous les détails. Les bras de timon sur toute la longueur, combiné avec la construction innovatrice en aluminium assurent une stabilité exceptionnelle et facile à entretenir. Tous les modèles sont équipés d'une roue jockey. L'éclairage, la roue jockey, l'essieu, l'attelage et la commande de freinage sont de haute qualité.

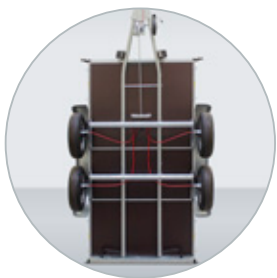

Bras de timon sur toute la longueur pour supporter le plancher de manière optimale



Eclairage net, meilleure visibilité



Feu de position avant à partir d'une largeur de 126cm



Ridelle à l'arrière rabattable



Rainure extérieure pour des crochets amovibles



Rainure intérieure pour des œillets amovibles

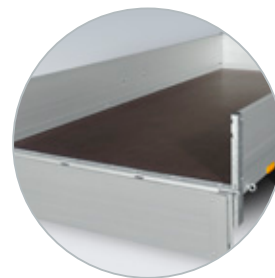

Plancher en bois multiplex antidérapant

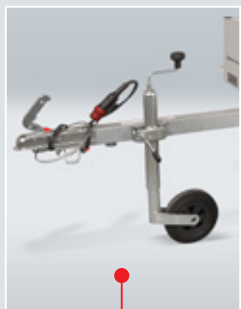

A partir de 750 kg également livrable en version freiné

Ridelles en aluminium

Porte échelle et rambardes en acier, de série chez tous les GTR

Plancher en bois multiplex antidérapant

Garde-boue plastique

Rainures intégrées pour des crochets

Garde-boue en acier de série pour les tandem

Timon droit en largeur 101cm

Roue jockey de série

Timon V en profil U en largeur 126cm

Eclairage avant à partir d'une largeur de 126cm

Catadioptrés rectangulaires

Œillets fixes au châssis

Anssems



**MON ANSSEMS GT
EST ADAPTÉ À MES
BESOINS**

GT-O remorques polyvalentes

Nos remorques GT-O sont customisables à votre grée et selon vos besoins grâce à notre large éventail d'accessoires. Des ridelles de rehausse vous permettront par exemple de transporter du bois de chauffage. Vous pouvez même équiper votre GT d'une réhausse grillagée et de rampes. Très pratique pour charger la remorque directement avec la brouette.



Transporter facilement chaque chargement

Toutes les remorques GT O/R sont équipées d'une rainure intégrée. Ce système vous permet d'ajuster facilement les œillets et crochets pour votre filet ou votre bâche.



Accessoire ; rampes universelles en aluminium



Accessoire ; bâche plate, facile à monter



Accessoire ; ridelles de rehausse, hauteur de la caisse 65 cm



Accessoire ; roue de secours, montage possible sous le plancher



Accessoire ; capot, charnières à l'avant



Accessoire ; amortisseurs d'essieu pour plus de confort



Accessoire ; béquilles : plus de confort avec le chargement et déchargement



La bâche aérodynamique est un accessoire bien apprécié. Une bonne protection de votre chargement lors du transport.



Avec des rehausse grillagées de 70cm on a plus de volume à transporter. Sur cette photo en combinaison avec un hayon.



Vous pouvez transporter votre chargement fermé et en toute sécurité grâce au capot.



Model	GT 500 151x101		GT 500 181x101		GT 750 201x101		GT 750 211x126		GT 750 251x126		GTB 750 211x126		GTB 750 251x126		GTB 1200 251x126		GTB 1200 301x126	
	O	R	O	R	O	R	O	R	O	R	O	R	O	R	O	R	O	R
PTAC	500 kg		500 kg		750 kg		750 kg		750kg		750 kg		750 kg		1200 kg		1200 kg	
Nombre d'essieux	1		1		1		1		1		1		1		1		1	
Type d'essieu	non freiné		non freiné		non freiné		non freiné		non freiné		freiné		freiné		freiné		freiné	
Poids à vide	110 kg	122 kg	115 kg	128 kg	120 kg	134 kg	140 kg	157 kg	150 kg	168 kg	155 kg	172 kg	165 kg	183 kg	195 kg	213 kg	205 kg	224 kg
Charge utile	390 kg	378 kg	385 kg	372 kg	630 kg	616 kg	610 kg	593 kg	600 kg	582 kg	595 kg	578 kg	585 kg	567 kg	1005kg	987kg	995 kg	976 kg
Dimensions l'intérieur (A, B, H)	151x101x30 cm		181x101x30 cm		201x101x30 cm		211x126x30 cm		251x126x30 cm		211x126x30 cm		251x126x30 cm		251x126x30 cm		301x126x30 cm	
Hauteur du plancher (C)	48 cm		48 cm		49 cm		49 cm		49 cm		49 cm		49 cm		49 cm		49 cm	
Longueur du timon (D)	66 cm		86 cm		86 cm		90 cm		90 cm		96 cm		96 cm		96 cm		96 cm	
Longueur totale (E)	229 cm		279 cm		299 cm		313 cm		353 cm		319 cm		359 cm		359 cm		409 cm	
Largeur totale (F)	146 cm		146 cm		146 cm		171 cm		171 cm		171 cm		171 cm		175 cm		175 cm	
Hauteur totale (G)	78 cm	124 cm	79 cm	124 cm	79 cm	125 cm	79 cm	125 cm	79 cm	125 cm	79 cm	125 cm	79 cm	125 cm	79 cm	125 cm	79 cm	125 cm
Hauteur de rambarde latérale (I)	-	40 cm	-	40 cm	-	40 cm	-	40 cm	-	40 cm	-	40 cm	-	40 cm	-	40 cm	-	40 cm
Hauteur de porte échelles (J)	-	76 cm	-	76 cm	-	76 cm	-	76 cm	-	76 cm	-	76 cm	-	76 cm	-	76 cm	-	76 cm
Pneumatique	145/80R13		145/80R13		145/80R13		145/80R13		145/80R13		145/80R13		145/80R13		185/70R13		185/70R13	

Accessoires	GT 500 151x101		GT 500 181x101		GT 750 201x101		GT 750 211x126		GT 750 251x126		GTB 750 211x126		GTB 750 251x126		GTB 1200 251x126		GTB 1200 301x126	
	O	R	O	R	O	R	O	R	O	R	O	R	O	R	O	R	O	R
Bâche haute (hauteur intérieure 120cm)	V	V	V	V	V	V	X	X	X	X	X	X	X	X	X	X	X	X
Bâche haute (hauteur intérieure 150cm)	X	X	X	X	X	X	V	V	V	V	V	V	V	V	V	V	V	V
Porte échelles (hauteur 76cm)	V	S	V	S	V	S	V	S	V	S	V	S	V	S	V	S	V	S
Rambarde	V	S	V	S	V	S	V	S	V	S	V	S	V	S	V	S	V	S
Bâche plate	V	V	V	V	V	V	V	V	V	V	V	V	V	V	V	V	V	V
Capot à ouverture latérale	V	X	V	X	V	X	V	X	V	X	V	X	V	X	V	X	V	X
Capot à ouverture frontale	V	X	V	X	V	X	V	X	V	X	V	X	V	X	V	X	V	X
Roue de secours + support	V	V	V	V	V	V	V	V	V	V	V	V	V	V	V	V	V	V
Amortisseurs	X	X	X	X	X	X	X	X	X	X	V	V	V	V	V	V	V	V
Béquilles	V	V	V	V	V	V	V	V	V	V	V	V	V	V	V	V	V	V
Œillets M8	V	V	V	V	V	V	V	V	V	V	V	V	V	V	V	V	V	V
Crochets	V	V	V	V	V	V	V	V	V	V	V	V	V	V	V	V	V	V
Ridelles de rehausse (hauteur 30cm)	V	X	V	X	V	X	V	X	V	X	V	X	V	X	V	X	V	X
Rehausse grillagées (hauteur 70cm)	V	X	V	X	V	X	V	X	V	X	V	X	V	X	V	X	V	X
Hayon en combinaison avec rehausse grillagées	100 cm	X	100 cm	X	100 cm	X	100,135 cm	X	100,135 cm	X	100,135 cm	X	100,135 cm	X	100,135 cm	X	100,135 cm	X
Rampes alu universelles	V	V	V	V	V	V	V	V	V	V	V	V	V	V	V	V	V	V

S équipement standard

V accessoire

X pas d'accessoire

Model	GTT 750 251x126		GTT 1500 251x126		GTT 1500 301x126		GTT 2000 251x126		GTT 2000 301x126		GTT 2000 301x151	
	O	R	O	R	O	R	O	R	O	R	O	R
PTAC	750 kg		1500 kg		1500 kg		2000 kg		2000 kg		2000 kg	
Nombre d'essieux	2		2		2		2		2		2	
Type d'essieu	non freiné		freiné		freiné		freiné		freiné		freiné	
Poids à vide	240 kg	258 kg	240 kg	258 kg	250 kg	269 kg	262 kg	277 kg	278 kg	293 kg	340 kg	364 kg
Charge utile	510 kg	492 kg	1260 kg	1242 kg	1250 kg	1231 kg	1738 kg	1723 kg	1722 kg	1707 kg	1660 kg	1636 kg
Dimensions l'intérieur (A, B, H)	251x126x30 cm		251x126x30 cm		301x126x30 cm		251x126x30 cm		301x126x30 cm		301x151x30 cm	
Hauteur du plancher (C)	49 cm		49 cm		49 cm		51 cm		51 cm		51 cm	
Longueur du timon (D)	90 cm		96 cm		96 cm		96 cm		96 cm		123 cm	
Longueur totale (E)	353 cm		359 cm		409 cm		359 cm		409 cm		436 cm	
Largeur totale (F)	168 cm		168 cm		168 cm		168 cm		168 cm		193 cm	
Hauteur totale (G)	79 cm	125 cm	79 cm	125 cm	79 cm	125 cm	81 cm	125 cm	81 cm	125 cm	81 cm	125 cm
Hauteur de rambarde latérale (I)	-	40 cm	-	40 cm	-	40 cm	-	40 cm	-	40 cm	-	40 cm
Hauteur de porte échelles (J)	-	76 cm	-	76 cm	-	76 cm	-	76 cm	-	76 cm	-	76 cm
Pneumatique	145/80R13		145/80R13		145/80R13		155/80R13		155/80R13		155/80R13	

Accessoires	GTT 750 251x126		GTT 1500 251x126		GTT 1500 301x126		GTT 2000 251x126		GTT 2000 301x126		GTT 2000 301x151	
	O	R	O	R	O	R	O	R	O	R	O	R
Bâche haute (hauteur intérieure 120cm)	x	x	x	x	x	x	x	x	x	x	x	x
Bâche haute (hauteur intérieure 150cm)	v	v	v	v	v	v	v	v	v	v	v	v
Porte échelles (hauteur 76cm)	v	s	v	s	v	s	v	s	v	s	v	s
Rambarde	v	s	v	s	v	s	v	s	v	s	v	s
Bâche plate	v	v	v	v	v	v	v	v	v	v	v	v
Capot à ouverture latérale	v	x	v	x	v	x	v	x	v	x	v	x
Capot à ouverture frontale	v	x	v	x	v	x	v	x	v	x	v	x
Roue de secours + support	v	v	v	v	v	v	v	v	v	v	v	v
Amortisseurs	x	x	v	v	v	v	v	v	v	v	v	v
Béquilles	v	v	v	v	v	v	v	v	v	v	v	v
Œillets M8	v	v	v	v	v	v	v	v	v	v	v	v
Crochets	v	v	v	v	v	v	v	v	v	v	v	v
Ridelles de rehausse (hauteur 30cm)	v	x	v	x	v	x	v	x	v	x	v	x
Rehausses grillagées (hauteur 70cm)	v	x	v	x	v	x	v	x	v	x	v	x
Hayon en combinaison avec rehausses grillagées	100, 135 cm	x	100, 135 cm	x	100, 135 cm	x	100, 135 cm	x	100, 135 cm	x	135, 170 cm	x
Rampes alu universelles	v	v	v	v	v	v	v	v	v	v	v	v

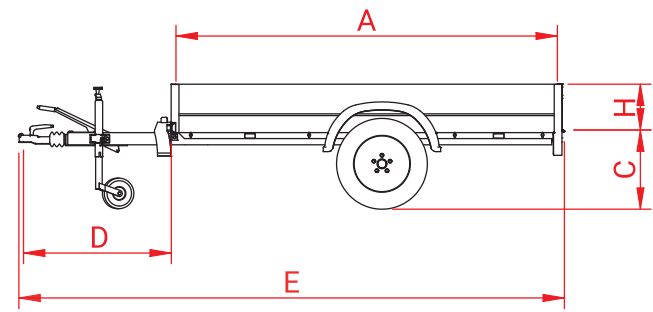

GT-O

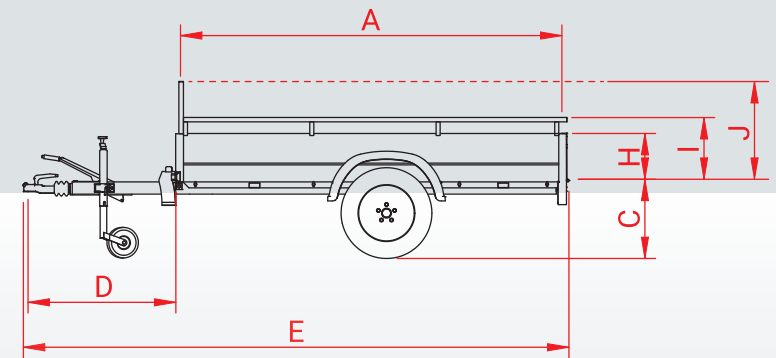
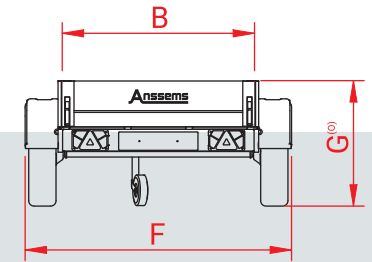

GT-R

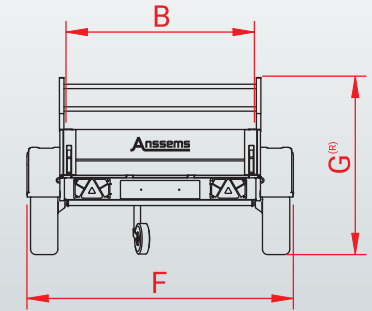

Typiquement Anssems

Le groupe Anssems vous propose une gamme complète de solutions de transport avec les marques Anssems et Hulco. Depuis 1977 Anssems se distingue par sa fiabilité et sa durabilité. L'équipement de base royal garantit une qualité haut de gamme. Grâce à notre propre développement, notre conception, notre innovation et notre production automatisée, nous assurons une qualité hors norme. Ainsi Anssems compte parmi les principaux constructeurs de remorques en Europe.

Visitez: www.anssems.eu



Votre revendeur Anssems

AB2101FR-GTOR



Groupe Anssems :

Anssems Remorques Sarl
Rue Pierre Brossolette
FR-58600 Garchizy

Anssems Aanhangwagens B.V.
Ericssonstraat 50
NL-5121 ML Rijen

Anssems Anhänger GmbH
Londoner Straße 15
D-48455 Bad Bentheim-Gildehaus

Hulco Trailers GmbH
Wiener Straße 34
D-48455 Bad Bentheim-Gildehaus