

Remorques jusqu'à 3,5 T

Remorques 1 essieu / Roues extérieures et roues dessous

Petites mais performantes



Competence in Trailers





Gardez une vue d'ensemble

Table des matières

Laissez-vous convaincre.....	4
Parfaitement adapté aux besoins des professionnels du bâtiment et jardiniers amateurs	6
Remorques Roues extérieures	
Steely	8
Startrailer	12
HA (Basculante)	16
Remorques Roues dessous	
HU	22
HN	26
Accessoires optionnels	30
Le groupe Humbaur	35



Laissez-vous convaincre

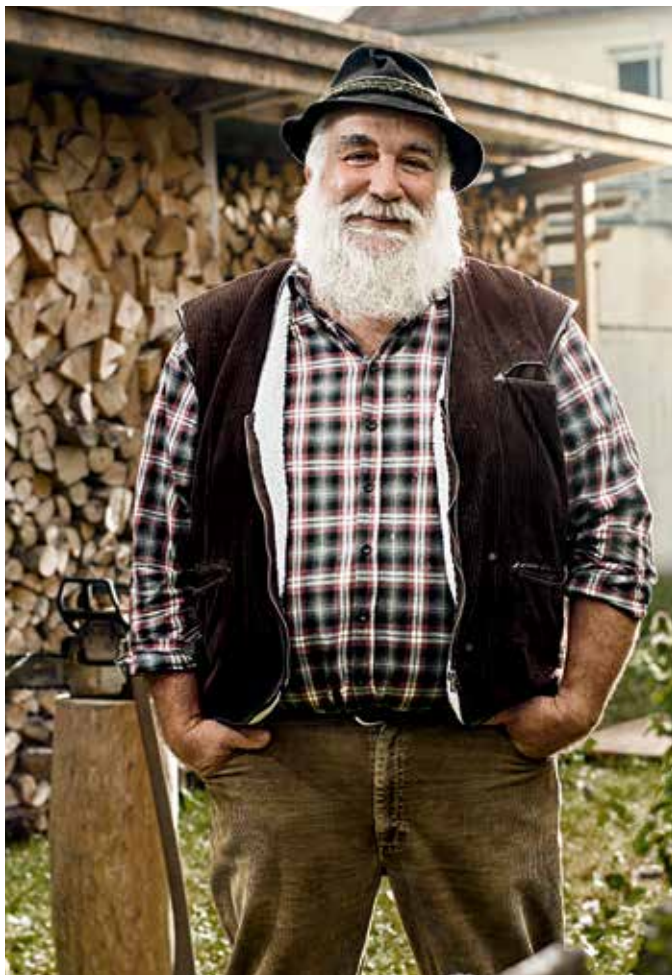

Je suis **Accro!**

Car je m'accroche à HUMBAUR pour sa qualité.

Jean-Pierre Jouet, retraité, Saint-Étienne

Nos arguments sauront vous convaincre –
Vous deviendrez un véritable adepte des
produits Humbaur de grande qualité.

30 années d'expérience

Depuis trois décennies, nous faisons partie des fabricants leaders de remorques automobiles. Depuis la création de Humbaur, plus de 700 000 remorques ont quitté le site de l'entreprise. A présent, nous fabriquons chaque année près de 50 000 remorques. Vous reconnaissez cette précieuse expérience sur chacune de nos remorques.

Qualité supérieure

Une remorque doit être robuste et durable. Nous satisfaisons à cet objectif grâce à d'excellents composants et une finition hors pair. Avant de livrer une remorque, nous la testons avec le plus grand soin.

Solutions de transport multiples

Notre offre couvre un domaine d'application particulièrement vaste. Que vous recherchiez une remorque de manière privée ou professionnelle : vous trouvez chez nous le modèle adapté pour les applications les plus diverses. Choisissez un poids total autorisé compris entre 750 kg et 40 t.

Large choix d'accessoires

Votre remorque doit-elle satisfaire des exigences très individuelles ? Grâce à de nombreuses pièces accessoires, chacun peut élargir son équipement de série en fonction de ses besoins.



Competence in Trailers

Service clientèle engagé

Votre revendeur local s'occupe de votre remorque jusqu'à un poids de 3,5 t. Les propriétaires de remorque d'un poids total min. de 5 t peuvent utiliser notre service direct. Que vous ayez besoin d'une pièce de rechange ou que vous ayez une question sur l'usage de la remorque, nous et votre revendeur sommes là pour vous aider.

Composants de qualité supérieure

La qualité se révèle dans les plus petits détails. C'est pourquoi Humbaur utilise exclusivement des composants de véhicule de qualité supérieure et de fabricants renommés. Nous échangeons notre expérience en permanence avec nos fournisseurs. C'est de cette façon que nous pouvons optimiser nos produits de façon constante.

Made in Germany

Que vous vous décidiez pour l'un de nos 420 modèles de série ou passiez commande d'un modèle spécial répondant à vos spécifications individuelles : nous développons et fabriquons toutes nos remorques selon les dernières innovations techniques. Vous obtenez une excellente qualité « Made in Germany ».



Exactement ce dont les maîtres d'ouvrage et jardiniers amateurs ont besoin

La série 1000



Remorque Roues extérieures Steely

Sa structure robuste et son plancher antidérapant, résistant à l'usure et imperméable, font de la Remorque Roues extérieures Steely une figure convaincante dans les jardins et sur les chantiers. D'élégantes fermetures à genouillère maintiennent le hayon arrière fermé en toute sécurité. Vous aimeriez ajouter une bâche haute ou plate ? Pas de souci, les boutons de fixation étant prémontés, vous pouvez compléter votre remorque à tout moment.



Remorque Roues extérieures Startrailer

Vous avez des déchets de jardin, des déchets encombrants de petite taille ou des achats volumineux à transporter ? Vous serez enchanté par la Remorque Roues extérieures Startrailer. Elle est particulièrement légère, polyvalente et esthétique : observez par exemple les élégantes fermetures encastrées du hayon arrière.

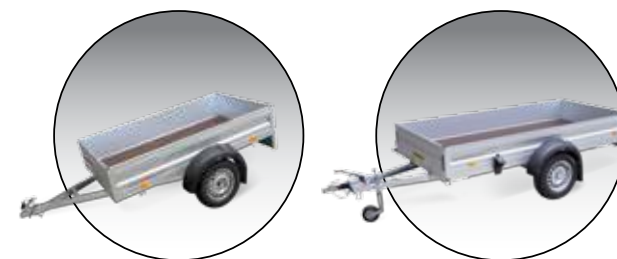

Remorque Roues extérieures HA

Une remorque pour presque tous les usages. Grâce à un grand choix d'accessoires, la Remorque Roues extérieures HA peut être équipée pour d'innombrables applications. Vous pouvez y transporter des motos, des vélos, des outils de jardin, etc. Et pour éviter que le chargement ne glisse, il vous suffit de le fixer avec les étriers d'arrimage encastrés dans les parois latérales en aluminium.



Remorque Roues extérieures HA Basculante

Certains chargements, par exemple les outils de jardin et les motos, sont plus faciles à transporter sur une remorque Basculante. C'est notamment en pensant à ce type d'application que nous avons lancé une version Basculante de la Remorque Roues extérieures HA. Un amortisseur vous facilite le basculement. Des renforts tels que des charnières supplémentaires sur le hayon arrière confèrent une grande stabilité à cette remorque.



Remorque Roues dessous HU

La Remorque Roues dessous HU offre une durabilité et une qualité sans compromis. Les principaux composants métalliques sont galvanisés à chaud. Les ridelles peuvent être rabattues ou enlevées pour faciliter le chargement et le déchargement. Les charges sont faciles à fixer grâce aux fermetures encastrées. La faible hauteur de chargement de cette remorque finira de vous convaincre, quelle que soit l'utilisation à laquelle vous la destinez.



Remorque Roues dessous HN

Pratique et bien conçue : lorsque les ridelles sont rabattues, la Remorque Roues dessous HN est très facile à charger avec un chariot élévateur. Sa faible hauteur de chargement facilite la manutention. Les anneaux de traction supportent une force de traction de 400 kg. Ils vous permettent ainsi de transporter un chargement lourd en toute sécurité. DEKRA s'est chargé de le vérifier pour vous.



Remorque Roues extérieures Steely

Tient bien sa place au jardin
ou sur le chantier

- 1 Timon en V **galvanisé à chaud**
- 2 **Connecteur** 7 pôles
- 3 **Plancher** de 9 mm d'épaisseur
- 4 **Ridelles** en tôle pliée **galvanisée à chaud**
- 5 **Hayon arrière** à fermetures à grenouillère
- 6 **4 anneaux de fixation** montés sur la face intérieure des ridelles
- 7 Tourniquets de **fixation prémontés** pour la fixation de la bâche sur **les ridelles**
- 8 Éclairage **multifonctions Humbaur** intégré au dispositif anti-encastrement
- 9 **Ranchers angulaires** avec possibilité d'insertion



Série 1000

Modèle	Steely
Dimensions en mm	2960 x 1545 x 805
Dimensions intérieures en mm	2050 x 1095 x 300
Poids total admissible en kg	750
Charge utile en kg	630
Hauteur de chargement en mm	495
Pneumatiques en pouces	13

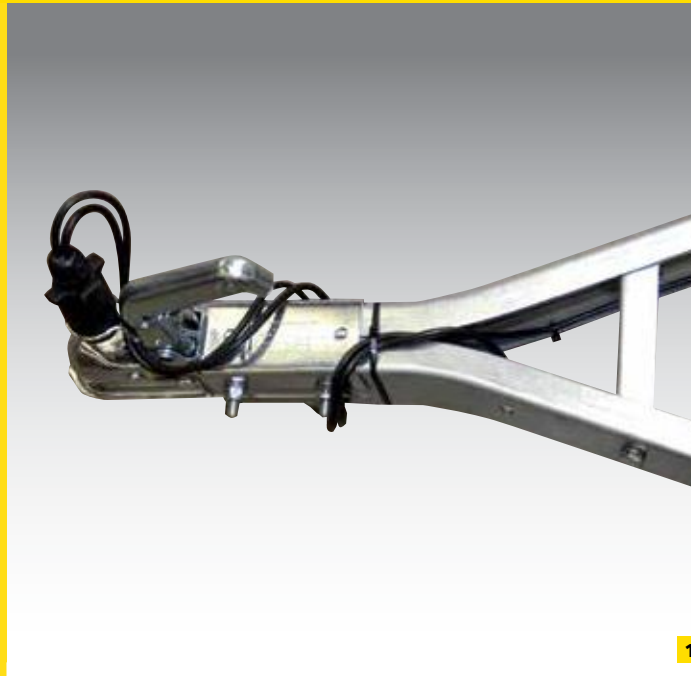

1 2



3 4

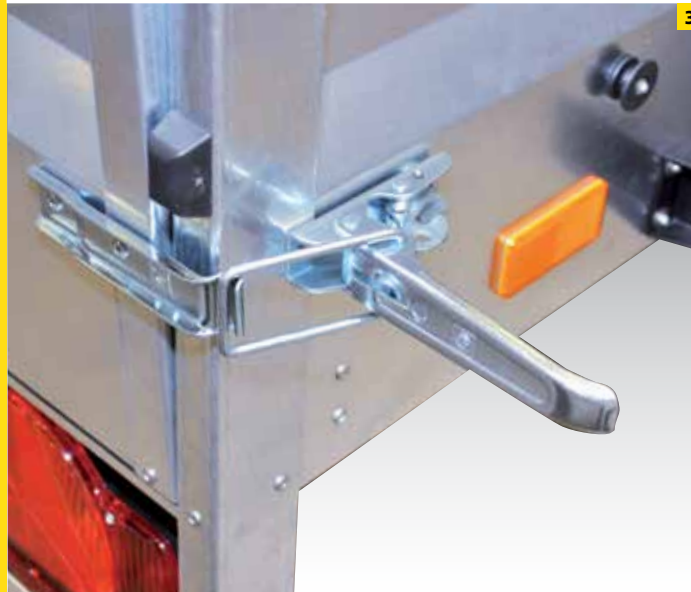

- 1 Timon en V galvanisé à chaud avec entretoise transversale
- 2 Réhausse de ridelle de 300 mm de hauteur en acier (en option)
- 3 Fermetures à grenouillère sur le hayon arrière
- 4 Quatre anneaux de fixation montés sur les parois latérales

Sous réserve de modifications techniques. Toutes les cotes sont des valeurs approximatives et se rapportent au véhicule de série sans accessoires.

Remorque Roues extérieures **Steely**

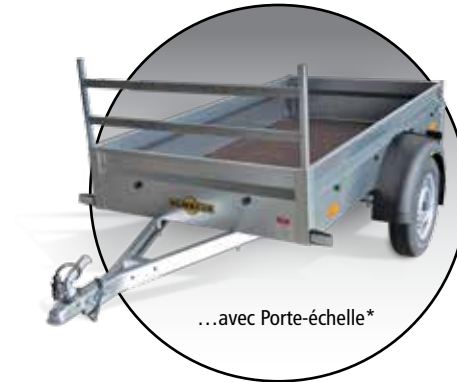

*Accessoires (en option) :

- Réhausse de ridelle de 300 mm
- Porte-échelle
- Bâche plate grise
- Bâche et arceaux, hauteur de chargement 1 000 mm, de couleur grise
- 2 béquilles non montées
- Filet de recouvrement
- Adaptateur 13 – 7 pôles
- Roue de secours
- Roue jockey avec pièces de montage





Remorque Roues extérieures Startrailer

Elle vous assiste – dans tout ce que vous entreprenez

- 1 Timon en V galvanisé
- 2 Connecteur 13 pôles
- 3 Plancher, 12 mm d'épaisseur
- 4 Ridelles en profil aluminium anodisé à double paroi
- 5 Hayon arrière avec fermetures encastrées
- 6 Anneaux d'arrimage intégrés dans les côtés intérieurs, port. ch. 400 kg par anneau, certif. Dekra
- 7 Pitons pré-montés sur les ridelles pour fixation de bâche
- 8 Éclairage multifonction Humbaur intégré au protection anti-encastrement
- 9 Ranchers angulaires avec possibilité d'insertion

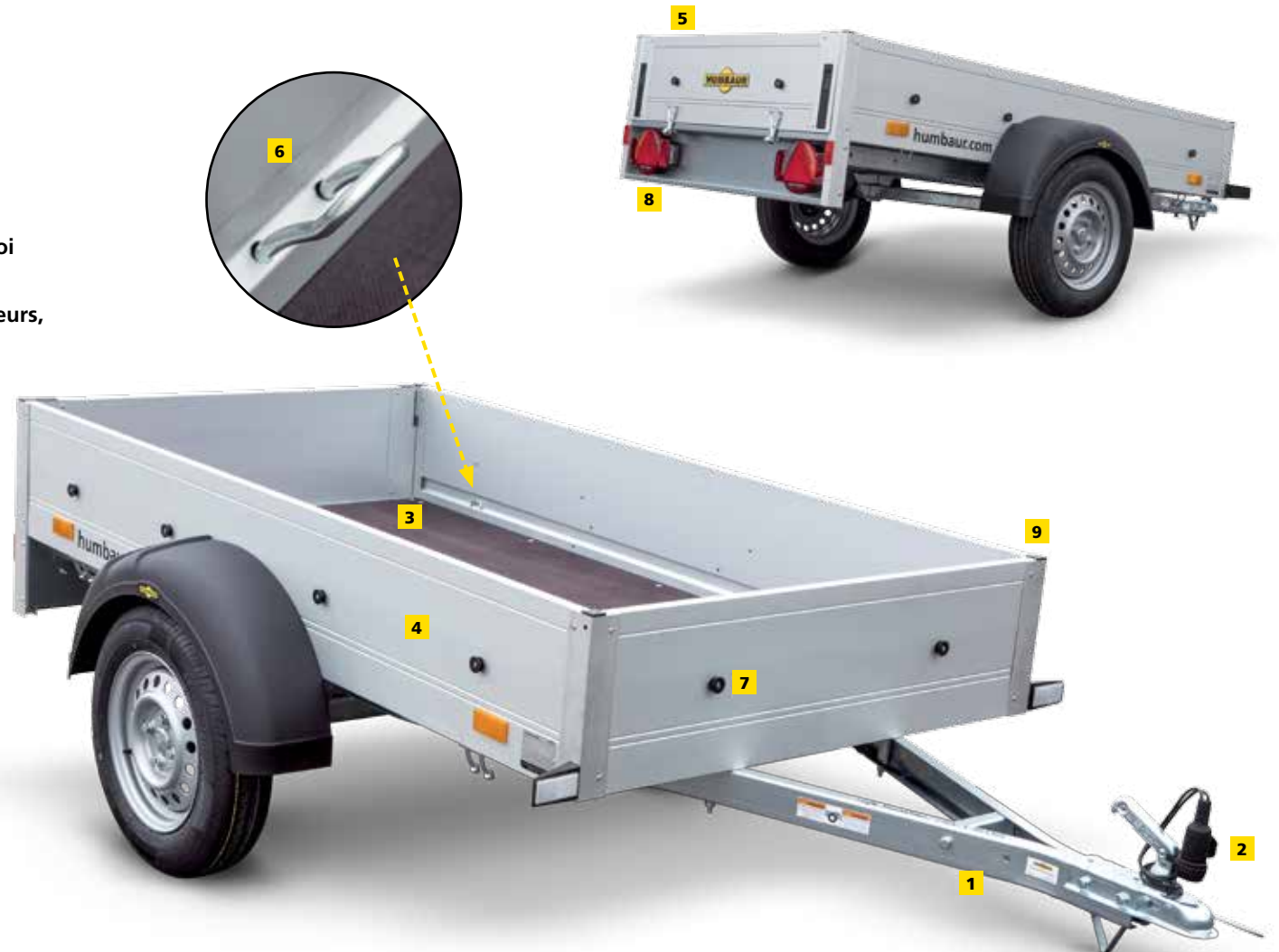

Série 1000

Modèle	H752010
Dimensions en mm	2930 x 1476 x 815
Dimensions intérieures en mm	2010 x 1020 x 300
Poids total admissible en kg	750
Charge utile en kg	628
Hauteur de chargement en mm	510
Pneumatiques en pouces	13



- 1 Anneaux d'arrimage encastrés
- 2 Ridelles en profil aluminium anodisé à double paroi
- 3 Timon en V galvanisé

Sous réserve de modifications techniques. Toutes les cotes sont des valeurs approximatives et se rapportent au véhicule de série sans accessoires.



Remorque Roues extérieures Startrailer



Avec bâche plate*



...avec rambardes latérales*



...avec Réhausse de ridelle*



...avec bâche haute*

*Accessoires (en option)

- Réhausse ridelle soudée de 500mm
- Rambarde latérale
- Couvreclé alu-bois, haut. 185 mm
- Rambarde couvercle alu-bois
- 2 barres transversales pour porte-vélo
- 1 rail de vélo avec fourche (verrouillable)
- Filet de recouvrement
- Bâche plate gris
- Bâche et arceaux, haut. 1000 mm, bleu
- Roue SOS
- Support de roue SOS- Roue jockey (non monté)
- Connecteur 13-7 pôles
- 2 béquilles



Remorque Roues extérieures HA

La bête de somme universelle:
polyvalente et robuste

- 1** Timon en V galvanisé à chaud par immersion
- 2** Connecteur 13 pôles et feux de recul
- 3** Plancher de 15 mm d'épaisseur
- 4** Ridelles en profilé d'aluminium anodisé à double paroi
- 5** Hayon arrière avec fermetures encastrées
- 6** Hayon avant ouvrable avec fermetures encastrées (optional)
- 7** Anneaux d'arrimage (4 pièces pour long. 2050 mm / 6 pièces pour long. 2510 mm), intégrés dans les ridelles, 400 kg de charge par anneau, certifié Dekra
- 8** Version HA basculante: pont équipé de vérins, angle de basculement de 18°; hayon arrière et encastrement feux renforcés sur modèle HA132513
- 9** Éclairage multifonctions Humbaur intégré au dispositif anti-encastrement
- 10** Ranchers angulaires avec possibilité d'insertion
- 11** Pont arrière rabattable, en version grillagée seulement sur modèle HA132513



ridelle avant fixe



ridelles hautes



HA basculante



HA équipée de pont arrière grillagé



Série 1000

Poids total admissible en kg	MODÈLES	Dimensions en mm	Dimensions intérieures en mm	Charge utile en kg	Hauteur de chargement en mm	Pneumatiques en pouces	freiné
750	HA 751611	2680 x 1548 x 870	1650 x 1100 x 350	625	510	13	
750	HA 751611 G	2815 x 1550 x 870	1650 x 1100 x 350	608	510	13	✓
750	HA 751611-5	2680 x 1548 x 1020	1650 x 1100 x 500	625	510	13	
750	HA 751611-5 G	2815 x 1550 x 1020	1650 x 1100 x 500	608	510	13	✓
750	HA 752111	3025 x 1548 x 870	2050 x 1100 x 350	610	510	13	
750	HA 752111-5	3025 x 1548 x 1020	2050 x 1100 x 500	598	510	13	
750	HA 752113	3035 x 1760 x 870	2050 x 1310 x 350	602	510	13	
750	HA 752113-5	3035 x 1760 x 1020	2050 x 1310 x 500	589	510	13	
750	HA 752513	3580 x 1760 x 865	2510 x 1310 x 350	581	510	13	
750	HA 752513 FS	3580 x 1760 x 865	2510 x 1310 x 350	585	510	13	
750	HA 752513-5	3580 x 1760 x 1015	2510 x 1310 x 500	565	510	13	
750	HA 752513 basculante	3580 x 1760 x 865	2510 x 1310 x 350	577	510	13	



HA 752111



HA 132513

Sous réserve de modifications techniques. Toutes les cotes sont des valeurs approximatives et se rapportent au véhicule de série sans accessoires.

Remorques roues extérieures HA

Poids total admissible en kg	MODÈLES	Dimensions en mm	Dimensions intérieures en mm	Charge utile en kg	Hauteur de chargement en mm	Pneumatiques en pouces	freiné
1000	HA 102111	3215 x 1550 x 905	2050 x 1100 x 350	822	525	13	✓
1000	HA 102111-5	3215 x 1550 x 1055	2050 x 1100 x 500	810	525	13	✓
1000	HA 102113	3215 x 1770 x 890	2050 x 1310 x 350	801	530	13	✓
1000	HA 102113-5	3215 x 1770 x 1040	2050 x 1310 x 500	788	530	13	✓
1300	HA 132513	3760 x 1810 x 905	2510 x 1310 x 350	1085	530	14	✓
1300	HA 132513 FS	3780 x 1810 x 905	2510 x 1310 x 350	1058	530	14	✓
1300	HA 132513-5	3760 x 1810 x 1055	2510 x 1310 x 500	1043	530	14	✓
1300	HA 132513 basculante	3795 x 1800 x 915	2510 x 1310 x 350	1046	565	14	✓
1300	HA 1325 13 alu avec pont arrière grillagé	3850 x 1810 x 1525	2510 x 1310 x 350	1008	530	14	✓
1500	HA 152513	3760 x 1810 x 875	2510 x 1310 x 350	1248	525	14	✓
1500	HA 152513 FS	3760 x 1810 x 875	2510 x 1310 x 350	1253	525	14	✓
1500	HA 153015	4320 x 2004 x 940	3030 x 1500 x 350	1209	590	14	✓



HA 132513-5



HA 752513 basculante

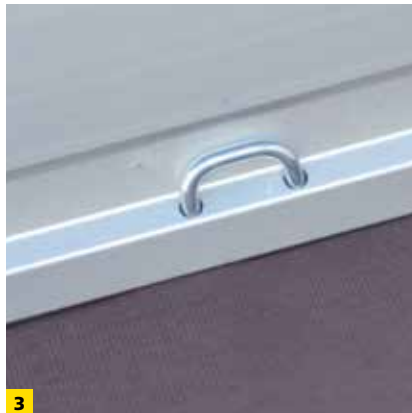

- 1 Châssis basculant (sur la remorque HA Basculante) avec amortisseur de chocs
- 2 Timon galvanisé à chaud par immersion
- 3 Anneaux d'arrimage intégrés dans les parois latérales (4 ou 6 anneaux) de série sur une ridelle de 350 mm
- 4 Situation de montée avec la remorque HA Basculante
- 5 Feux de gabarits avant
- 6 Hayon arrière avec fermetures encastrées

Avec hayon arrière et dispositif anti-encastré renforcés sur le modèle HA132513 Basculante

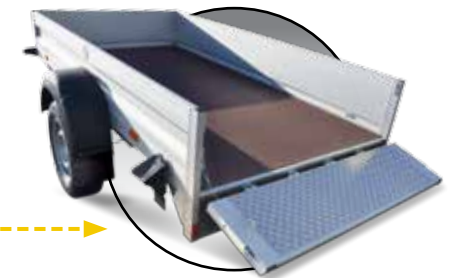

Remorque Roues extérieures HA



*Accessoires (en option) :

- Roue de secours
- Support de roue de secours
- Roue jockey avec pièces de montage
- 2 béquilles réglables
- Amortisseurs non montés sans activation à 100 km/h
- Amortisseurs montés avec activation à 100 km/h
- Adaptateur 13 - 7 pôles
- Adaptateur 7 - 13 pôles
- Hayon arrière avant
- Réhausse grillagée de 620 mm
- Porte-échelle soudé de 500 mm
- Rambardes latérales
- Réhausse de ridelle en aluminium
- Capot en aluminium et bois prémonté sur la ridelle de base, hauteur intérieure de 185 mm
- Rambardes sur capot en aluminium et bois
- 2 barres transversales pour rail de transport pour vélos, largeur de 1 100 mm
- 1 rail de transport pour vélos avec étrier (verrouillable)
- Bâche plate
- Bâche et arceaux, hauteur de chargement 1 300 mm / 1 600 mm / 1 800 mm
- Long timon (pas de COC)



Remorque Roues dessous HU

Séduit dans tous les domaines grâce à sa durabilité et sa qualité

- 1** Châssis soudé galvanisé à chaud par immersion
- 2** Plancher, 15mm d'épaisseur
- 3** Ridelles de 300 mm, amovibles et démontables
- 4** Fermetures à grenouillère
- 5** Ranchers angulaires démontables
- 6** Roue jockey
- 7** Eclairage intégré dans le dispositif anti-encastrement
- 8** Timon en V avec 2 paires d'anneaux d'arrimage intégrés dans le cadre



Série 1000

Modèle	HU 752314	HU 132314
Dimensions en mm	3535 x 1535 x 988	3580 x 1535 x 955
Dimensions intérieures en mm	2300 x 1400 x 300	2300 x 1400 x 300
Poids total admissible en kg	750	1300
Charge utile en kg	520	1010
Hauteur de chargement en mm	690	655
Pneumatiques en pouces	13	13

Modèle	HU 152314
Dimensions en mm	3580 x 1535 x 955
Dimensions intérieures en mm	2300 x 1400 x 300
Poids total admissible en kg	1500
Charge utile en kg	1210
Hauteur de chargement en mm	655
Pneumatiques en pouces	13

1 sillons équipés de 2 paires d'anneaux d'arrimage dans le cadre de la remorque

2 Fermetures à ressorts

3 Réhausse grillagées (option)

Sous réserve de modifications techniques. Toutes les cotes sont des valeurs approximatives et se rapportent au véhicule de série sans accessoires.



Remorque Roues dessous HU



*Accessoires (en option):

- Bâche plate
- Réhausse ridelles 350 mm
- Réhausse ridelles fermées en alu 620 mm
- Réhausse grillagées 620 mm
- Bâche et arceaux, différentes haut. de ch. à disposition
- Béquilles
- Boîte à outils

Ranchers angulaires et ridelles complètement amovibles ! →





Remorque Roues dessous HN

Spécialisée dans les tâches hors du commun - grâce à une hauteur de chargement faible et une grande flexibilité

- 1 **Timon en V** galvanisé à chaud par immersion
- 2 **Structure de cadre basse**
- 3 **Connecteur 13 pôles** et feu de recul
- 4 **Plancher** de 18 mm d'épaisseur
- 5 **Ridelles** en profilé d'aluminium anodisé à double paroi avec fermetures encastrées, complètement amovibles
- 6 **4 anneaux d'arrimage** intégrés dans le profil du cadre extérieur en V, force de traction de 400 kg par anneau d'arrimage (certifiés Dekra)
- 7 Roue jockey
- 8 Éclairage multifonctions **Humbaur** intégré au dispositif anti-encastrement
- 9 **Ranchers angulaires** avec possibilité d'insertion



Série 1000

Modèle	HN 132616
Dimensions en mm	3 920x1 713x930
Dimensions intérieures en mm	2 650x1 650x300
Poids total admissible en kg	1 300
Charge utile en kg	962
Hauteur de chargement en mm	610
Pneumatiques en pouces	13

Modèle	HN 152616
Dimensions en mm	3 920x1 713x930
Dimensions intérieures en mm	2 650x1 650x300
Poids total admissible en kg	1 500
Charge utile en kg	1 152
Hauteur de chargement en mm	610
Pneumatiques en pouces	13

- 1** Poches à rancher et ranchers amovibles, tous galvanisés à chaud par immersion
- 2** Anneaux d'arrimage directement intégrés dans le cadre extérieur (4 pièces)
- 3** Idéale pour le chargement de tous côtés

Sous réserve de modifications techniques. Toutes les cotes sont des valeurs approximatives et se rapportent au véhicule de série sans accessoires.

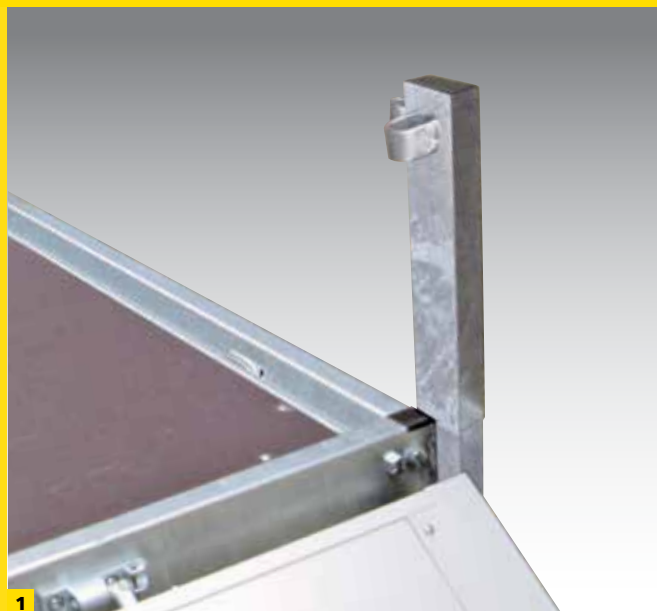

Remorque Roues dessous HN



*Accessoires (en option) :

- Long timon (pas de COC)
- Roue de secours
- Support de roue de secours monté sur timon (uniquement avec timon de traction long)
- 2 béquilles télescopiques à manivelle
- Adaptateur 7 – 13 pôles
- Amortisseurs non montés sans activation à 100 km/h
- Amortisseurs montés avec activation à 100 km/h
- Ridelle de 350 mm
- Réhausse de ridelle de 350 mm
- Porte-échelle
- Bâche plate
- Bâche plate pour Réhausse de ridelle
- Bâche et arceaux, hauteur de chargement 1 300 mm / 1 600 mm / 1 800 mm

Ranchers angulaires et ridelles complètement amovibles !



Châssis



Long timon (exécution selon le modèle)



Traverse (non montée) pour roue jockey

Antivol



Cadenas pour remorques freinées jusqu'à 3 500 kg (avec AL-KO AE)

Arrimage du chargement



Filet de recouvrement



Amortisseurs (montés) avec certification 100km/h – valable uniquement pour l'Allemagne. Amortisseurs (non montés) sans certification 100km/h



Béquilles non fixées (2 pièces)

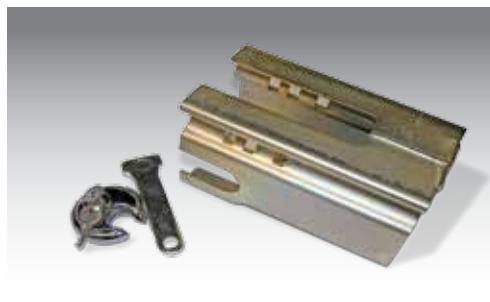

Sabot métallique avec serrure



Anneaux de fixation montés encastrés dans le plancher en bois, force de traction de 0,2 t chacun (4 pièces) ou de 0,4 t (4 ou 6 pièces)



Béquilles (2 pièces)



Roue jockey (exécution selon le modèle)



Serrure mobile pour remorques non freinées

Accessoires optionnels – en fonction de vos besoins

Roues



Roue de secours



Support de roue de secours monté sur timon (uniquement avec timon de traction long)



Support roue de secours (non fixé)

Bâches



Bâche plate (disponible dans plusieurs couleurs selon le modèle), également avec Réhausse de ridelle montée



Bâche plate, modèle avec rambardes latérales (comprenant Rambardes avant + arrière)



Bâche et arceaux, hauteur de chargement 1 000/1 300/1 600/1 800 mm (exécution selon le modèle)

Coloris standard des bâches

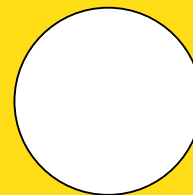

Blanc / équivalent à RAL 9010

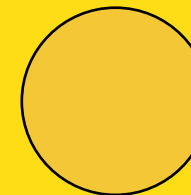

Jaune moyen / équivalent à RAL 1003

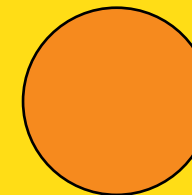

Orange / équivalent à RAL 2011

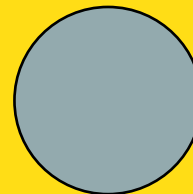

Gris / équivalent à RAL 7038

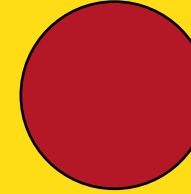

Rouge / équivalent à RAL 3002

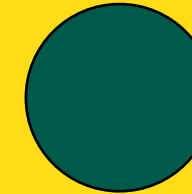

Vert / équivalent à RAL 6026

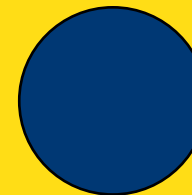

Bleu / équivalent à RAL 5002

Nous réalisons volontiers, sur demande, des inscriptions individuelles sur les bâches !



Veillez noter que les coloris des illustrations peuvent différer des coloris d'origine.





Le groupe **Humbaur**



Competence in Trailers

« **Qualité** made
in **Germany...** »

...est notre credo depuis la création de l'entreprise en 1957. Grâce à ses quelques 420 modèles fabriqués en série et conçus pour un usage privé ou professionnel, la société Humbaur compte désormais parmi les principaux constructeurs de remorques en Europe.

Une entreprise innovante et expérimentée. Présence dans toute l'Europe et au-delà. En tant qu'entreprise familiale de taille moyenne dirigée par son propriétaire, nous connaissons les

besoins de nos clients et savons de quelle manière ils travaillent. C'est la raison pour laquelle nous développons, fabriquons et testons nos produits avec le plus grand soin. Des idées novatrices, une production des plus modernes, une concentration claire sur la qualité et une assistance qualifiée et étendue font notre force. Des atouts que nous mettons au service de nos clients.

Ulrich Humbaur
Sociétaire, Directeur & CEO



Competence in Trailers



Competence in Trailers

Venez voir notre assortiment...

Nous proposons de nombreux modèles de remorque différents. Jetez un œil à nos prospectus sur nos remorques **à un ou deux essieux**, sur nos **porte-voitures, vans, transporteurs d'animaux** et **transporteurs universels**, sur nos **remorques TP** et **surbaissées** ainsi que sur nos **remorques de transport** et **modules sandwich**.

Nous fabriquons également avec plaisir des modèles spéciaux répondant à vos besoins. Parlez-nous en !



Ihr Humbaур-Händler:

Consigne de sécurité ! L'utilisation de la remorque doit s'effectuer exclusivement dans le strict respect des règles de circulation routière, des prescriptions de l'association professionnelle et des règles relatives à la sécurité de l'arrimage du chargement. Nous déclinons toute responsabilité pour les erreurs ainsi que les fautes d'impression. Sous réserve de modifications techniques. Toutes les cotes sont des valeurs approximatives et se rapportent au véhicule de série sans accessoires. Imprimé en Allemagne. Reproduction interdite - photographies non contractuelles, certains vans ainsi que des vues détaillées comportent des équipements spéciaux · Réf. de commande 009.00065 · Etat : 09/17.

