



# SARIS Porte-engin Transporteur

La remorque la plus robuste  
pour un transport polyvalent



## Remorque Transporteur SARIS Porte-engin

Le porte-engin Saris est une remorque polyvalente sur laquelle le professionnel peut compter. Jour après jour. Grâce à son plancher surbaissé, le porte-engin est idéal pour transporter des excavatrices, petites grues, mini pelles ou tondeuses à gazon, entre autre. Les robustes garde-boue spécialement conçus vous permettent de monter et descendre facilement de la remorque.

Par ailleurs, le porte-engin s'utilise comme remorque classique, grâce à ses parois ultra solides soudées en acier, surtout en combinaison avec la ridelle arrière optionnelle. Le porte-engin : un outil vraiment solide, aux multiples talents.

[WWW.SARIS.NET](http://WWW.SARIS.NET)



**2+1\***  
AN DE  
GARANTIE!

### Voici ce qui rend le Porte-engin SARIS unique :

- ✓ Châssis unique grâce aux longerons intégrés dans les essieux
- ✓ Faible angle d'inclinaison dû au seuil de chargement surbaissé de série
- ✓ Montées et descentes des véhicules transportés facilités par les garde-boues marchepieds
- ✓ Profilé antidérapant intégré sur le garde-boue (sur lequel vous pouvez monter)
- ✓ S'utilise en remorque ouverte grâce aux ridelles de 30 cm
- ✓ Remorque fonctionnelle avec le souci du détail et du design
- ✓ Construite avec des matériaux de qualité supérieure
- ✓ Cadre entièrement mécano-soudé galvanisé à chaud

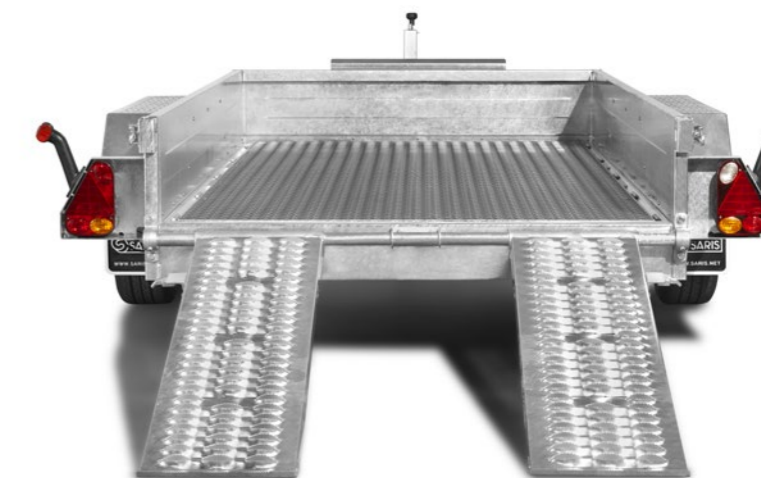

\* Consultez les conditions de l'opération sur [www.saris.net](http://www.saris.net)

## La Remorque Saris Porte-engin est fournie en version standard avec les équipements suivants :

- 1 Plancher surbaissé
- 2 Ridelles acier 30 cm galvanisé à chaud
- 3 Crochets d'arrimage 1000 daN
- 4 Garde-boues particulièrement solides, avec profilés antidérapants
- 5 Rampes de chargement mobiles et amovibles
- 6 Roue jockey automatique escamotable
- 7 Plancher entièrement soutenu par les longerons timon essieux
- 8 Composants galvanisés à chaud
- 9 Feux arrière protégés
- 10 Timon en V

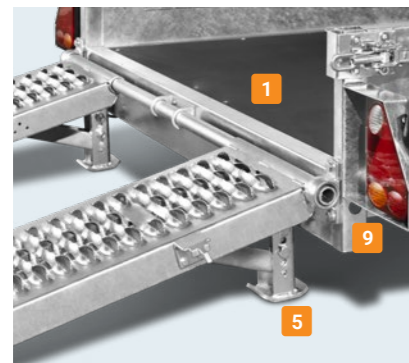
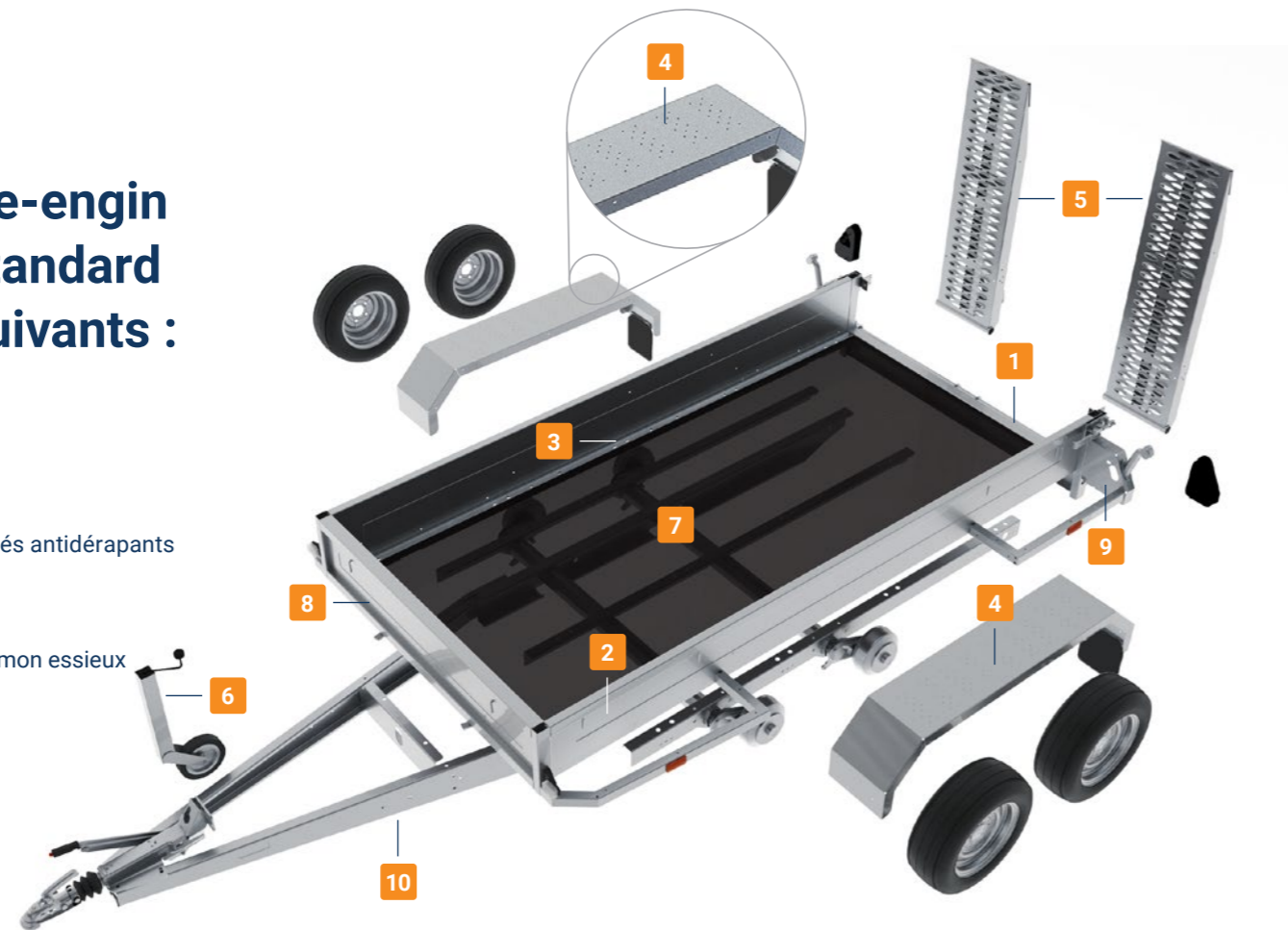

## Choisissez le Porte-engin SARIS qui vous convient

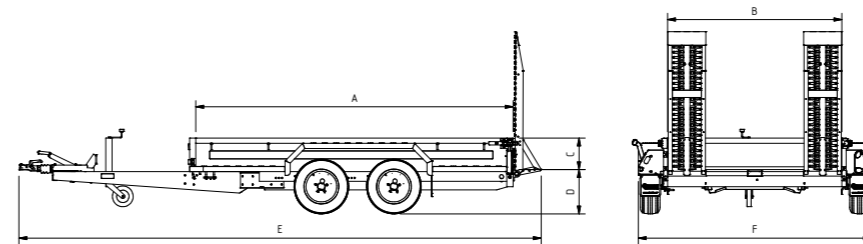

SARIS Magnum Maxx 3500

Specifications	Magnum Explorer 3000	Magnum Explorer 3500	Magnum Maxx 3000	Magnum Maxx 3500
Longueur (A) (cm)	306	306	406	406
Largeur (B) (cm)	170	170	184	184
Hauteur ridelles (C) (cm)	30	30	30	30
Hauteur plancher (D) (cm)	40	40	40	40
Longueur totale (E) (cm)	510	482	596	599
Largeur totale (F) (cm)	225	225	239	239
Poids total (kg)*	3000	3500	3000	3500
Poids à vide (kg)	604	635	740	785
Charge utile (kg)	2396	2835	2260	2715
Dimensions des pneus	195/50R13C	195/50R13C	195/50R13C	195/50R13C
Simple essieu / Double / Triple	Double	Double	Double	Double
Timon en T / Timon en V	V	V	V	V
Freiné / pas freiné	Freiné	Freiné	Freiné	Freiné
Basculement	Non	Non	Non	Non

\* Possibilité de déclasser dans un poids total inférieur

## Options\*

- 1 Prix suppl. Force One (4 marchepieds + plancher Alu strié)
- 2 Prix suppl. timon réglable avec oeillet DIN
- 3 Treillis métallique (1350 kg)
- 4 Porte godet
- 5 Amortisseurs d'essieux (jeux)



## Accessoires\*\*

- 1 Panneau arrière pour rampes
- 2 Roue de secours incl. support
- 3 Sangles (jeu)
- 4 Serrure de sécurité



→ Composez vous même  
votre remorque?  
Allez sur [www.saris.net](http://www.saris.net)



→ Comment garder votre remorque en état parfait?  
En savoir plus sur notre service et garantie sur  
[www.saris.net](http://www.saris.net)



# Works for you

## Commitment

L'engagement

L'ensemble du processus de production de nos remorques est placé sous le signe de l'engagement. Nous oeuvrons en permanence à l'amélioration de nos remorques, sur la base de l'expérience, de l'expertise et du savoir-faire. Des produits fiables, par une entreprise fiable. Ces règles sont inscrites depuis plus de 60 ans dans notre culture, se traduisant par une qualité absolue et des accords clairs avec nos clients et fournisseurs.



## Cooperation

La coopération

Constructeur de remorques, SARIS aspire à des relations durables avec les fournisseurs, concessionnaires et utilisateurs finaux. Nous avons confiance en nos relations et sommes à leur écoute. Cette coopération est à la base de produits innovants que nous proposons à nos partenaires, pour les soutenir sur la voie du succès. Les clients et concessionnaires sont au coeur de nos préoccupations et peuvent toujours compter sur un service ainsi qu'une qualité absolue.

## Craftsmanship

Le savoir-faire

Les remorques SARIS sont fabriquées par des professionnels, pour des professionnels. La base est une conception bien réfléchie, avec un grand souci du détail et du design. Nous n'utilisons que les meilleurs matériaux et fabriquons des produits de qualité, selon des processus certifiés. Une remorque SARIS est conçue pour soulever des montages.

Votre concessionnaire SARIS :